



**Object: Rule change on Trial tyres (Art. 01.49)**

Dear Participant,

The FIM International Technical Commission (CTI) would like to highlight the change to Art. 49.03 concerning Trial tyres and applicable to all Trial and X-Trial World Championships, Cups and Prizes.

As of 09.04.2019, the text of Art. 49.03 will be

**49.03**

The space between the blocks must not exceed **9.5 14** mm across the tyre (B) ~~or 13 and 14~~ mm in a circumferential direction (C).

Furthermore, a tolerance of +0.2 mm is applicable for all dimensions of Articles 49.01 to 49.05.

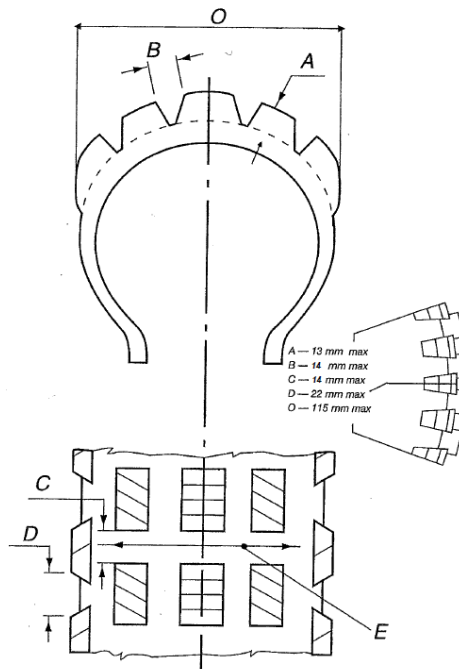

Please find an updated version (2019-2) of the regulations on the [FIM website](http://www.fim.ch).

With best regards,  
The CTI and CTR



**Objet: Changement de règlement à propos des pneus de Trial (Art. 01.49)**

Cher Participant,

La Commission Technique International FIM (CTI) vous transmet le changement de l'Art. 49.03 concernant les pneus et valide pour tous les Championnats du Monde, les Coupes et les Prix FIM Trial et X-Trial.

A partir du 09.04.2019, le texte de l'Art. 49.03 devient

**49.03**

L'espace entre les blocs ne doit pas dépasser **9.5 14 mm** à travers le pneu (B) **ou 13 et 14 mm** dans la direction de la circonférence (C).

De plus, une tolérance de +0.2 mm est appliquée pour toutes les dimensions des Articles 49.01 à 49.05.

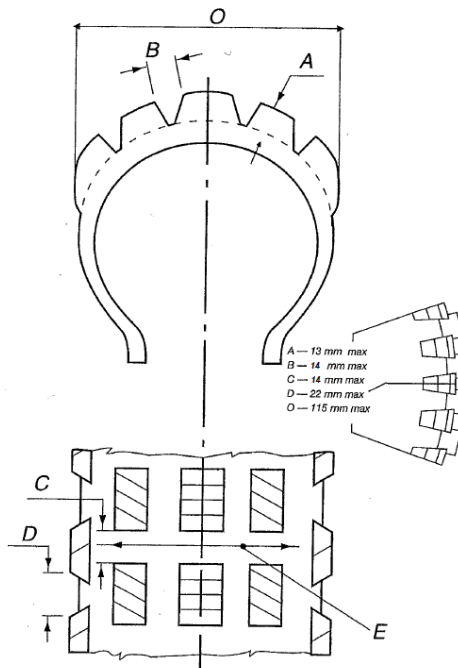

Veuillez trouver une version mise à jour (2019-2) du Règlement Technique Trial sur le [site FIM](http://www.fim.ch).

Meilleures salutations,

La CTI et CTR